

SYSTEMBAUGRUPPE D1115
SYSTEM BOARD D1115

TECHNISCHES HANDBUCH
TECHNICAL MANUAL

Sie haben ...

... technische Fragen oder Probleme?

Wenden Sie sich bitte an:

- einen unserer Servicepartner
- Ihren zuständigen Vertriebspartner
- Ihre Verkaufsstelle

Die Adressen Ihrer Servicepartner finden Sie im Garantieheft oder im Service-Adressenheft.

Aktuelle Informationen zu unseren Produkten, Tipps, Updates usw. finden Sie im Internet:

<http://www.fujitsu-siemens.com>

Is there ...

... any technical problem or other question you need clarified?

Please contact:

- one of our service partners
- your sales partner
- your sales outlet

The addresses of your service partners are contained in the guarantee booklet or in the service address booklet.

The latest information on our products, tips, updates, etc., can be found on the Internet under:

<http://www.fujitsu-siemens.com>



Dieses Handbuch wurde auf Recycling-Papier gedruckt.
This manual has been printed on recycled paper.
Ce manuel est imprimé sur du papier recyclé.
Este manual ha sido impreso sobre papel reciclado.
Questo manuale è stato stampato su carta da riciclaggio.
Denna handbok är tryckt på recyclingpapper.
Dit handboek werd op recycling-papier gedrukt.

Herausgegeben von/Published by
Fujitsu Siemens Computers GmbH

Bestell-Nr./Order No.: **A26361-D1115-Z120-10-7419**

Printed in the Federal Republic of Germany

AG 0100 01/00

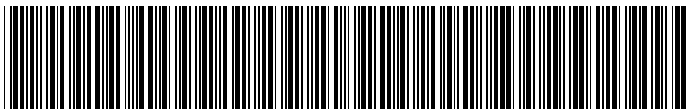

A26361-D1115-Z120-1-7419

Deutsch

English

**Systembaugruppe
D1115
System Board D1115**

**Technisches Handbuch
Technical Manual**

**Ausgabe Januar 2000
January 2000 edition**

Intel, Pentium und Celeron sind eingetragene Warenzeichen und MMX und OverDrive sind Warenzeichen der Intel Corporation, USA.

Microsoft, MS, MS-DOS und Windows sind eingetragene Warenzeichen der Microsoft Corporation.

PS/2 und OS/2 Warp sind eingetragene Warenzeichen von International Business Machines, Inc.

Magic Packet ist ein eingetragenes Warenzeichen von Advanced Micro Devices, Inc.

Rambus, RDRAM, und das Rambus Logo sind eingetragene Warenzeichen der Rambus Inc. Direct Rambus, RIMM, SO-RIMM und Direct RDRAM sind Warenzeichen von Rambus Inc.

Alle weiteren genannten Warenzeichen sind Warenzeichen oder eingetragene Warenzeichen der jeweiligen Inhaber und werden als geschützt anerkannt.

Alle Rechte vorbehalten, insbesondere (auch auszugsweise) die der Übersetzung, des Nachdrucks, der Wiedergabe durch Kopieren oder ähnliche Verfahren.

Zu widerhandlungen verpflichten zu Schadenersatz.

Alle Rechte vorbehalten, insbesondere für den Fall der Patenterteilung oder GM-Eintragung.

Liefermöglichkeiten und technische Änderungen vorbehalten.

Copyright © Fujitsu Siemens Computers GmbH 2000

Intel, Pentium and Celeron are registered trademarks and MMX and OverDrive are trademarks of Intel Corporation, USA.

Microsoft, MS, MS-DOS and Windows are registered trademarks of Microsoft Corporation.

PS/2 and OS/2 Warp are registered trademarks of International Business Machines, Inc.

Magic Packet is a registered trademark of Advanced Micro Devices, Inc.

Rambus, RDRAM, and the Rambus Logo are registered trademarks of Rambus Inc. Direct Rambus, RIMM, SO-RIMM, and Direct RDRAM are trademarks of Rambus Inc.

All other trademarks referenced are trademarks or registered trademarks of their respective owners, whose protected rights are acknowledged.

All rights, including rights of translation, reproduction by printing, copying or similar methods, even of parts are reserved.

Offenders will be liable for damages.

All rights, including rights created by patent grant or registration of a utility model or design, are reserved. Delivery subject to availability.

Right of technical modification reserved.

Inhalt

Einleitung	1
Darstellungsmittel	1
Wichtige Hinweise	1
Hinweise zu Baugruppen	2
Leistungsmerkmale	3
Anschlüsse und Steckverbinder	4
Ressourcen-Tabelle	6
PCI-Bus-Interrupts	6
Einstellungen mit Schaltern	7
System-BIOS wiederherstellen - Schalter 2	8
Schreibschutz für Disketten - Schalter 3	8
Taktfrequenz - Schalter 5 bis 8	8
Erweiterungen	10
Prozessor einbauen/ausbauen	11
Hauptspeicher hochrüsten	12
Lithium-Batterie austauschen	13
Glossar	14

Einleitung



Diese Systembaugruppe gibt es in verschiedenen Ausbaustufen. Abhängig von der Hardware-Konfiguration Ihres Gerätes kann es vorkommen, dass Sie einige Optionen bei Ihrer Variante der Systembaugruppe nicht vorfinden, obwohl sie beschrieben sind.

Weitere Informationen finden Sie auch in der Beschreibung "BIOS-Setup".

Zusätzliche Beschreibungen zu den Treibern finden Sie in den Readme-Dateien auf Ihrer Festplatte oder auf beiliegenden Treiber-Disketten bzw. auf der CD "Drivers & Utilities" oder "ServerStart".

Darstellungsmittel

In diesem Handbuch werden folgende Darstellungsmittel verwendet.



kennzeichnet Hinweise, bei deren Nichtbeachtung Ihre Gesundheit, die Funktionsfähigkeit Ihres Gerätes oder die Sicherheit Ihrer Daten gefährdet ist.



kennzeichnet zusätzliche Informationen und Tipps.

► kennzeichnet einen Arbeitsschritt, den Sie ausführen müssen.

_ bedeutet, dass Sie an dieser Stelle ein Leerzeichen eingeben müssen.

☑ bedeutet, dass Sie nach dem eingegebenen Text die Eingabetaste drücken müssen.

Texte in Schreibmaschinenschrift stellen Bildschirmausgaben dar.

Texte in fetter Schreibmaschinenschrift sind Texte, die Sie über die Tastatur eingeben müssen.

Kursive Schrift kennzeichnet Befehle oder Menüpunkte.

"Anführungszeichen" kennzeichnen Kapitelnamen und Begriffe, die hervorgehoben werden sollen.

Wichtige Hinweise

Heben Sie dieses Handbuch zusammen mit dem Gerät auf. Wenn Sie das Gerät an Dritte weitergeben, geben Sie bitte auch dieses Handbuch weiter.



Lesen Sie diese Seite bitte aufmerksam durch und beachten Sie diese Hinweise, bevor Sie das Gerät öffnen.

Um Zugriff auf die Komponenten der Systembaugruppe zu bekommen, müssen Sie das Gerät öffnen. Wie Sie das Gerät zerlegen und wieder zusammenbauen, ist in der Betriebsanleitung des Gerätes beschrieben.

Beachten Sie die Sicherheitshinweise im Kapitel "Wichtige Hinweise" in der Betriebsanleitung des Gerätes.

Bei unsachgemäßem Austausch der Lithium-Batterie besteht Explosionsgefahr. Beachten Sie deshalb unbedingt die Angaben im Kapitel "[Erweiterungen](#)" - "[Lithium-Batterie austauschen](#)".



Diese Baugruppe erfüllt in der ausgelieferten Ausführung die Anforderungen der EG-Richtlinie 89/336/EWG "Elektromagnetische Verträglichkeit".

Die Konformität wurde in einer typischen Konfiguration eines Personal Computers geprüft.

Beim Einbau der Baugruppe sind die spezifischen Einbauhinweise gemäß Betriebsanleitung oder Technischem Handbuch des jeweiligen Endgerätes zu beachten.

Verbindungskabel zu Peripheriegeräten müssen über eine ausreichende Abschirmung verfügen.



Während des Betriebs können Bauteile sehr heiss werden. Beachten Sie dies, wenn Sie Erweiterungen auf der Systembaugruppe vornehmen wollen. Es besteht Verbrennungsgefahr!



Die Gewährleistung erlischt, wenn Sie durch Einbau oder Austausch von Systemerweiterungen Defekte am Gerät verursachen. Informationen darüber, welche Systemerweiterungen Sie verwenden können, erhalten Sie bei Ihrer Verkaufsstelle oder unserem Service.

Hinweise zu Baugruppen

Um Schäden der Systembaugruppe bzw. der darauf befindlichen Bauteile und Leiterbahnen zu vermeiden, bauen Sie Baugruppen mit größter Sorgfalt und Vorsicht ein und aus. Achten Sie vor allem darauf, Erweiterungsbaugruppen gerade einzusetzen, ohne Bauteile oder Leiterbahnen auf der Systembaugruppe, sowie andere Komponenten, wie z.B. EMI-Federkontakte zu beschädigen.

Gehen Sie besonders sorgfältig mit den Verriegelungsmechanismen (Rastnasen und Zentrierbolzen etc.) um, wenn Sie die Systembaugruppe oder Komponenten auf der Systembaugruppe, wie z.B. Speichermodule oder Prozessor, austauschen.

Verwenden Sie niemals scharfe Gegenstände (Schraubendreher) als Hebelwerkzeuge.



Baugruppen mit elektrostatisch gefährdeten Bauelementen (EGB) können durch den abgebildeten Aufkleber gekennzeichnet sein:

Wenn Sie Baugruppen mit EGB handhaben, müssen Sie folgende Hinweise unbedingt beachten:

- Sie müssen sich statisch entladen (z. B. durch Berühren eines geerdeten Gegenstandes), bevor Sie mit Baugruppen arbeiten.
- Verwendete Geräte und Werkzeuge müssen frei von statischer Aufladung sein.
- Ziehen Sie den Netzstecker, bevor Sie Baugruppen stecken oder ziehen.
- Fassen Sie die Baugruppen nur am Rand an.
- Berühren Sie keine Anschluss-Stifte oder Leiterbahnen auf der Baugruppe.

Leistungsmerkmale

Die markierten Komponenten und Steckverbinder müssen nicht auf der Systembaugruppe vorhanden sein.

- Systembaugruppe im Micro-ATX-Format
- Intel Pentium II Prozessor mit 100 MHz oder 66 MHz Front Side Bus für Slot 1-Prozessorsteckplatz

oder

- Intel Pentium III Prozessor mit 100 MHz Front Side Bus für Slot 1-Prozessorsteckplatz
- oder
- Intel Celeron Prozessor mit 66 MHz, Front Side Bus für Slot 1-Prozessorsteckplatz

Die Intel Pentium II/ III und Celeron Prozessoren unterstützen die MMX-Technologie. Größe und Frequenz von First-Level-Cache und Second-Level-Cache sind abhängig vom verwendeten Prozessor.

- Intel Chipsatz 440ZX / PIIX4E
- oder
- Intel Chipsatz 440BX / PIIX4E
- 2 DIMM-Steckplätze für 16 bis 256 Mbyte (Intel Chipsatz 440ZX / PIIX4E) oder 512 Mbyte (Intel Chipsatz 440BX / PIIX4E) Hauptspeicher (SDRAM-Speichermodule)
- Flash-BIOS
- Energiesparfunktionen: ACPI und APM.
Für die Save-to-Disk-Funktionalität benötigen Sie ein Betriebssystem, das ACPI unterstützt.
- Sicherheitsfunktionen:
 - System-, Setup- und Tastatur-Passwort
 - parallele und serielle Schnittstellen können deaktiviert werden
 - Schreibschutz für Diskettenlaufwerk
 - Virus-Warnfunktion für die Boot-Festplatte, das Flash-BIOS und die EEPROMs auf den Speichermodulen.
- 1 AGP-Steckplatz, 2 PCI-Steckplätze, 1 ISA/PCI-Steckplatz (shared)
AGP- und PCI-Steckplätze unterstützen 3,3 V Hauptspannung.
- IDE-Festplatten-Controller am PCI-Bus für bis zu vier IDE-Laufwerke (z. B. IDE-Festplattenlaufwerke, ATAPI-CD-ROM-Laufwerke)
Die IDE-Festplatten-Controller sind Ultra-DMA33-Modus-fähig und unterstützen die PIO-Modi 0 bis 4.
- Diskettenlaufwerk-Controller (mögliche Formate: 720 Kbyte, 1,44 Mbyte, 2,88 Mbyte)
- Die Systembaugruppe unterstützt den Systemstart von 120 Mbyte IDE-Diskettenlaufwerken.
- 1 externe parallele Schnittstelle (ECP- und EPP-kompatibel)
- 1 externe serielle Schnittstelle (16C550 kompatibel mit FIFO)
- 1 interne serielle Schnittstelle (16C550 kompatibel mit FIFO)
- 1 interne WOL-Schnittstelle
- 2 externe PS/2-Schnittstellen für Tastatur und Maus
- 2 externe USB-Schnittstellen (USB = Universal Serial Bus)
- Echtzeituhr/Kalender mit Batteriepufferung

Anschlüsse und Steckverbinder

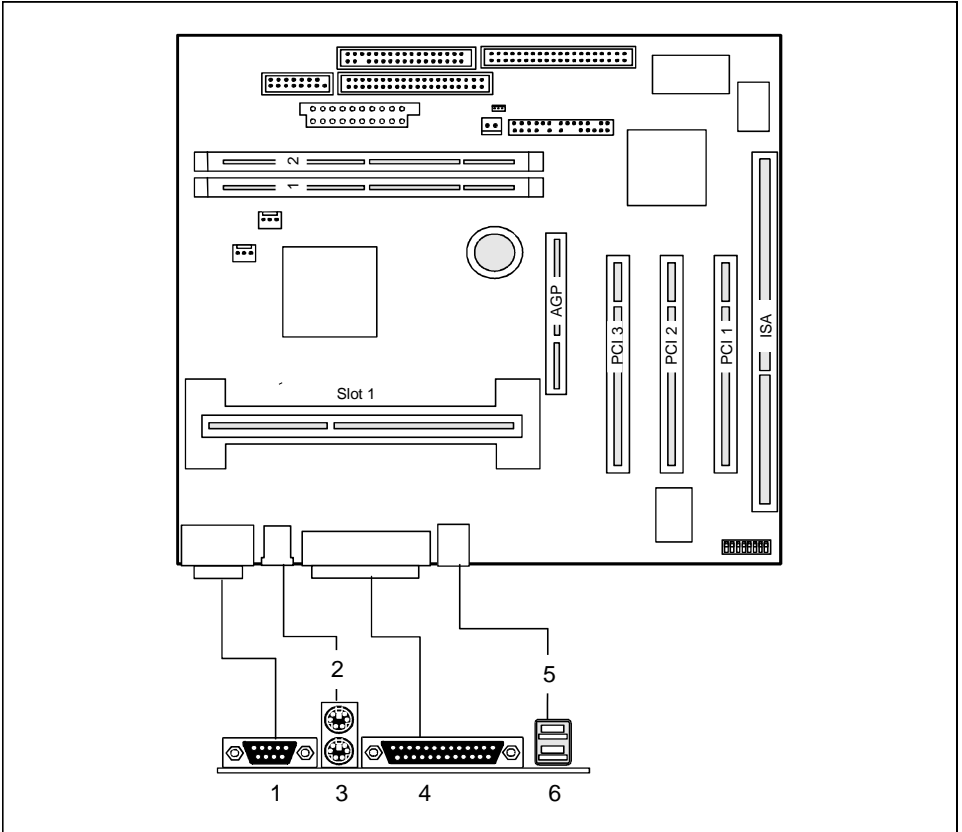

- 1 = Serielle Schnittstelle 1
- 2 = PS/2-Mausanschluss
- 3 = PS/2-Tastaturanschluss

- 4 = Parallele Schnittstelle
- 5 = USB-Anschluss 2
- 6 = USB-Anschluss 1

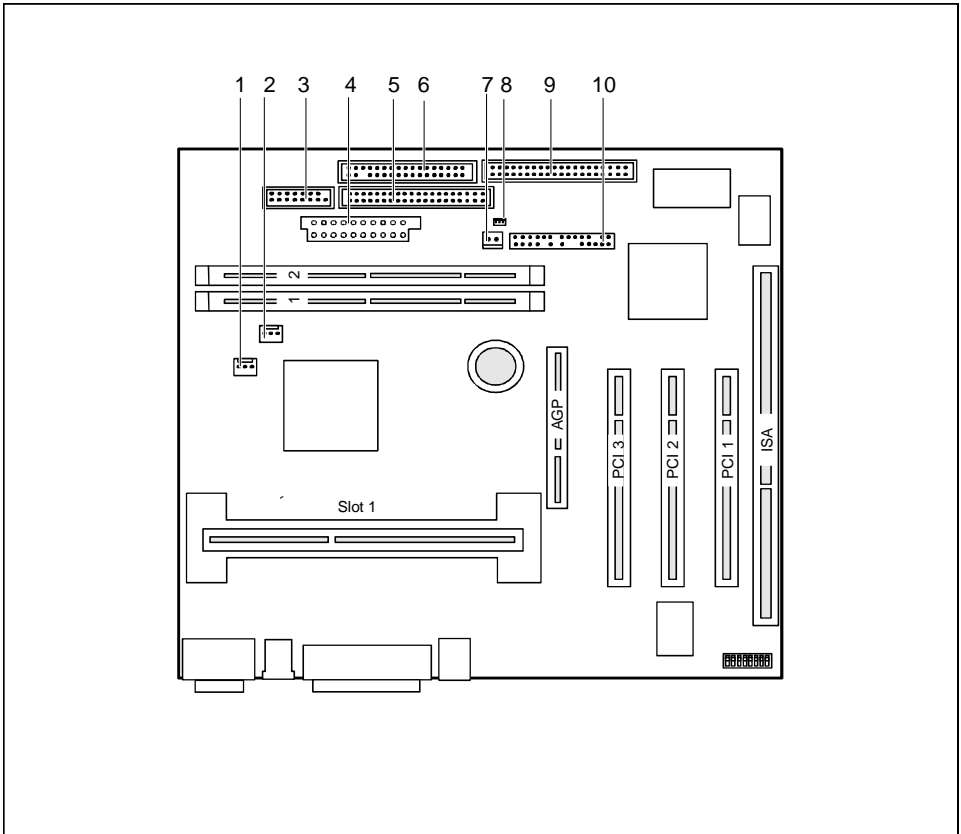

- 1 = Lüfter (z. B. für den Prozessor)
- 2 = Lüfter (z. B. für den Prozessor)
- 3 = Serielle Schnittstelle 2
- 4 = Stromversorgung
- 5 = IDE-Laufwerke 3 und 4 (sekundär)

- 6 = Diskettenlaufwerk
- 7 = Ein-/Ausschalter
- 8 = Wake On LAN (WOL)
- 9 = IDE-Laufwerke 1 und 2 (primär)
- 10 = Anschluss für Bedienfeld

Die markierten Komponenten und Steckverbinder müssen nicht auf der Systembaugruppe vorhanden sein.

Ressourcen-Tabelle

	belegter IRQ	möglicher IRQ	mögliche Adresse (hex)	möglicher DMA
Tastatur	IRQ1			
Serielle Schnittstelle COM1		3 4	03F8, 02F8 03E8, 02E8	
Serielle Schnittstelle COM2		3 4	02E8, 02F8 03E8, 03F8	
Diskettenlaufwerks-Controller	IRQ6			2
Parallele Schnittstelle LPT1		5, 7	0278, 0378, 03BC	0, 1, 3
RTC	IRQ8			
USB-Controller			PnP	
Maus-Controller	IRQ12			
Numerik-Prozessor	IRQ13			
IDE-Controller 1	IRQ14		01F0-01F7	
IDE-Controller 2	IRQ15		0170-0177	

„belegter IRQ“ = bei Auslieferung eingestellte Interrupts

„möglicher IRQ“ = diese Interrupts können Sie für die entsprechende Anwendung verwenden

„mögliche Adresse“ = diese Adresse können Sie für die entsprechende Anwendung verwenden

„möglicher DMA“ = diese DMAs können Sie für die entsprechende Anwendung verwenden

PCI-Bus-Interrupts

In der nachfolgenden Tabelle können Sie erkennen, wie die PCI-Bus-Interrupts auf der Systembaugruppe vergeben sind.

PCI-Bus-Interrupt	Komponente auf der Systembaugruppe
A	PCI-Bus Steckplatz 1 AGP-Steckplatz
B	PCI-Bus Steckplatz 2
C	PCI-Bus Steckplatz 3
D	USB-Controller

Einstellungen mit Schaltern

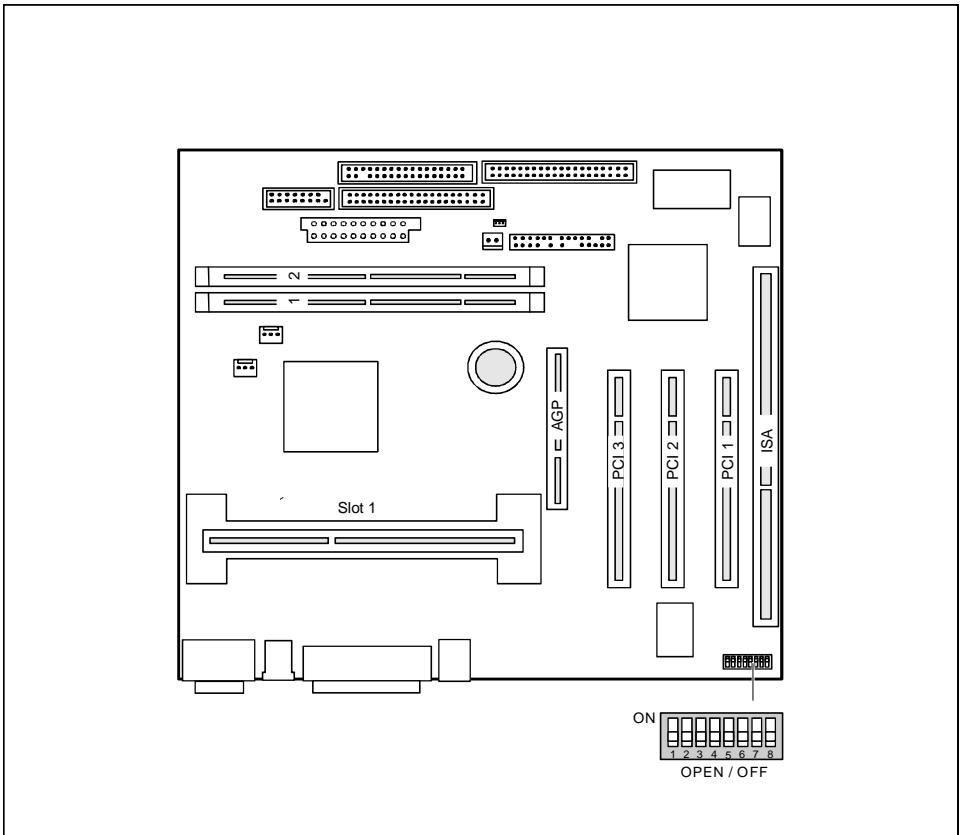

Schalter 1 = muss immer auf *off* eingestellt sein
 Schalter 2 = System-BIOS wiederherstellen (RCV)
 Schalter 3 = Schreibschutz für Disketten

Schalter 4 = reserviert
 Schalter 5 - 8 = Taktfrequenz

System-BIOS wiederherstellen - Schalter 2

Der Schalter RCV ermöglicht das Wiederherstellen des System-BIOS nach einem fehlerhaften Update. Zum Wiederherstellen des System-BIOS benötigen Sie eine "Flash-BIOS-Diskette" (wenden Sie sich bitte an unseren Service).

- On* Das System-BIOS startet vom Diskettenlaufwerk A: und die eingelegte "Flash-BIOS-Diskette" überschreibt das System-BIOS auf der Systembaugruppe.
- Off* Normaler Betrieb (Standardeinstellung).

Schreibschutz für Disketten - Schalter 3

Der Schalter 3 legt fest, ob mit dem Diskettenlaufwerk Disketten beschrieben und gelöscht werden können, wenn im *BIOS-Setup* der Schreibschutz für Disketten aufgehoben ist (im Menü *Security* das Feld von *Diskette Write* auf *Enabled* gesetzt).

- On* Der Schreibschutz für das Diskettenlaufwerk ist aktiv.
- Off* Disketten können gelesen, beschrieben und gelöscht werden (Standardeinstellung).

Taktfrequenz - Schalter 5 bis 8



Für den gesteckten Prozessor dürfen Sie die Schalter nur entsprechend der nachfolgenden Tabellen einstellen.

Es gibt auch Prozessoren, die automatisch immer mit der richtigen Frequenz arbeiten unabhängig von der Schalterstellung.

Da diese neuen Prozessoren sich äußerlich nicht von den bisherigen Prozessoren unterscheiden, empfehlen wir Ihnen, die Schalter immer entsprechend dem Prozessor einzustellen.

Diese Systembaugruppe dürfen Sie mit Pentium II-Prozessoren mit 66 MHz oder 100 MHz Front Side Bus oder mit Pentium III-Prozessoren mit 100 MHz Front Side Bus betreiben oder mit Celeron-Prozessoren mit 66 MHz Front Side Bus

Informationen darüber, welche Prozessoren auf dieser Systembaugruppe verwendet werden können, erhalten Sie bei Ihrer Verkaufsstelle oder unserem Service

Pentium II mit 66 MHz Front Side Bus:

Prozessor	Schalter 5	Schalter 6	Schalter 7	Schalter 8
300 MHz	off	on	off	on
333 MHz	on	off	off	on

Celeron mit 66 MHz Front Side Bus:

Prozessor	Schalter 5	Schalter 6	Schalter 7	Schalter 8
233 MHz	off	off	on	on
266 MHz	on	on	off	on
300 MHz	off	on	off	on
333 MHz	on	off	off	on
366 MHz	off	off	off	on
400 MHz	on	on	on	off
433 MHz	off	on	on	off
466 MHz	on	off	on	off
500 MHz	off	off	on	off
533 MHz	on	on	off	off

Pentium II mit 100 MHz Front Side Bus:

Prozessor	Schalter 5	Schalter 6	Schalter 7	Schalter 8
350 MHz	off	off	on	on
400 MHz	on	on	off	on
450 MHz	off	on	off	on

Pentium III mit 100 MHz Front Side Bus:

Prozessor	Schalter 5	Schalter 6	Schalter 7	Schalter 8
450 MHz	off	on	off	on
500 MHz	on	off	off	on
550 MHz	off	off	off	on
600 MHz	on	on	on	off
650 MHz	off	on	on	off
700 MHz	on	off	on	off
750 MHz	off	off	on	off
800 MHz	on	on	off	off

Erweiterungen



Bei allen in diesem Kapitel beschriebenen Arbeiten verlassen Sie zuerst der Suspend-Modus, bevor Sie das Gerät ausschalten und ziehen Sie dann der Netzstecker aus der Schutzkontakt-Steckdose!

Auch wenn Sie das Gerät heruntergefahren haben, stehen Teile des Gerätes (z. B. Speichermodule, AGP- und PCI-Erweiterungsbaugruppen) noch unter Spannung!

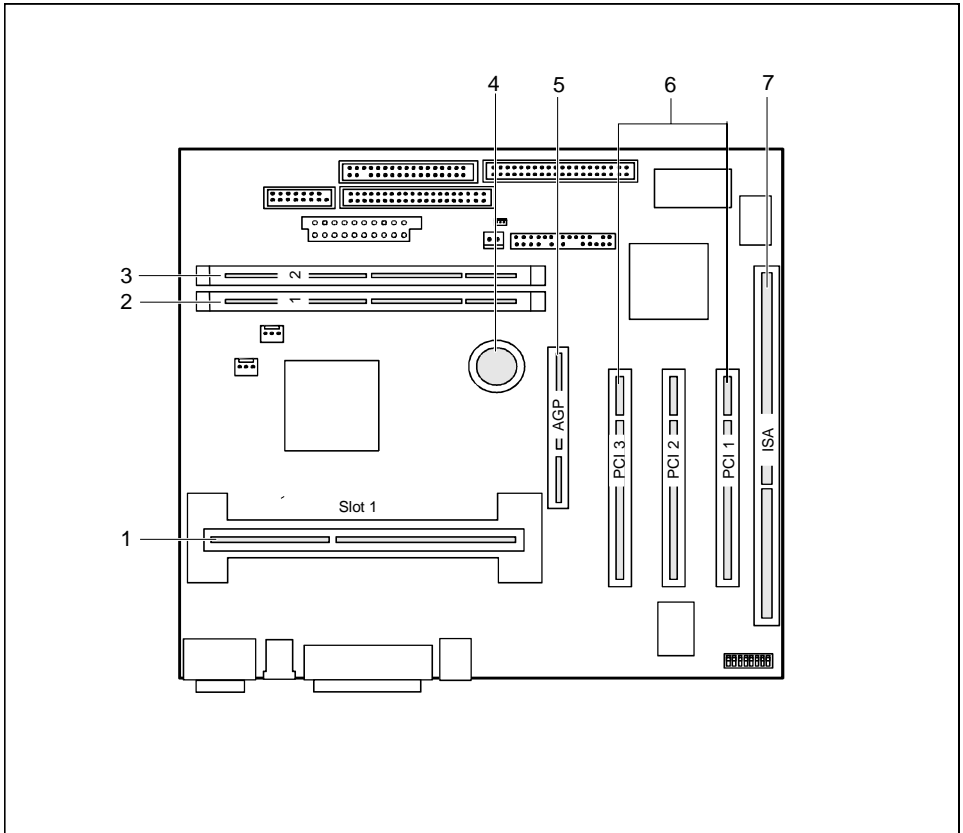

- 1 = Einbauplatz für Prozessor mit Kühlkörper
- 2 = Einbauplatz Bank 1 für Hauptspeicher
- 3 = Einbauplatz Bank 2 für Hauptspeicher
- 4 = Lithium-Batterie
- 5 = AGP-Steckplatz
- 6 = PCI-Steckplätze 1, 2, 3
- 7 = ISA-Steckplatz



Alle PCI-Steckplätze sind busmaster-fähig und unterstützen 3,3 V.

Prozessor einbauen/ausbauen

Prozessor einbauen



Wenn Sie mit einem neuen Prozessor hochrüsten wollen, kann es sein, dass vorher die Halterung für den Prozessor auf der Systembaugruppe ausgetauscht werden muss. Sollte ein Austausch der Halterung notwendig sein, wenden Sie sich bitte an unseren Service

Je nach Ausführung des Prozessorgehäuses kann der Kühlkörper auf dem Prozessor und der Prozessor in der Halterung bewegt werden. Durch die schwimmende Aufhängung wird im eingebauten Zustand ein zuverlässiger Kontakt zwischen Prozessor und Kühlkörper sichergestellt. Arretierungen in der Halterung verhindern, dass der Prozessor herausrutschen kann.

Wenn der Kühlkörper auf dem Prozessor beweglich ist, dann muss auch der gesteckte Prozessor in der Halterung beweglich sein. Dies gewährleistet eine optimale Kühlung

Wenn Sie den Prozessor austauschen, halten Sie das Prozessorgehäuse am Prozessor und am Kühlkörper fest.

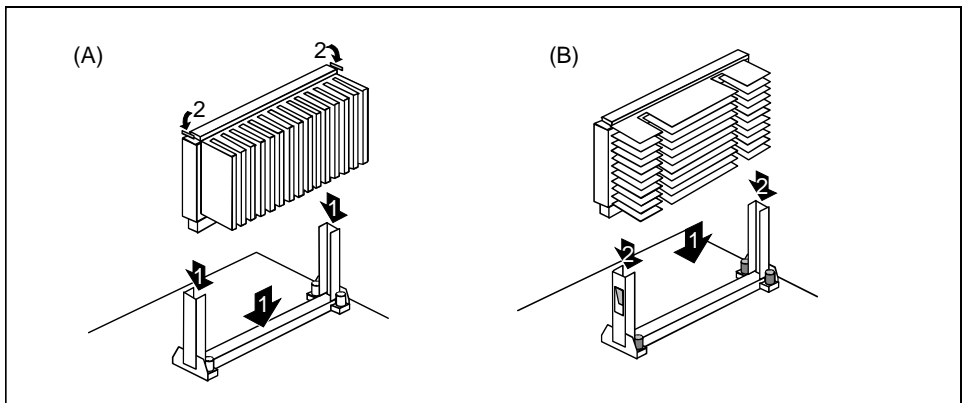

Das Bild zeigt zwei Varianten von Halterungen und Prozessoren.

- ▶ Entfernen Sie gegebenenfalls den alten Prozessor.
- ▶ Setzen Sie den Prozessor in die Halterung ein (1).
- ▶ Schieben Sie den Prozessor in der Halterung nach unten, und drücken Sie ihn in den Steckplatz, bis die Halteklemmen (2) links und rechts einrasten.
- ▶ Stellen Sie die Taktfrequenz des neuen Prozessors mit den Schaltern 5 bis 8 des Schalterblocks ein.
- ▶ Besitzt der Prozessor einen Temperaturfühler oder Lüfter, dann stecken Sie die zugehörige Leitung an den Anschluss für den Temperaturfühler oder Lüfter auf der Systembaugruppe.

Prozessor ausbauen

- ▶ Besitzt der Prozessor einen Temperaturfühler oder Lüfter, dann ziehen Sie die zugehörige Leitung.
- ▶ Drücken Sie auf beiden Seiten des Prozessors die Halteklemmen (2) leicht nach innen (A) oder nach außen (B), und ziehen Sie den Prozessor nach oben heraus. Nehmen Sie dazu gegebenenfalls einen Schraubendreher zu Hilfe.

Hauptspeicher hochrüsten

Die Einbauplätze für den Hauptspeicher sind für 16, 32, 64 und 128 Mbyte im DIMM-Format geeignet. Der Intel Chipsatz 440BX / PII4E unterstützt zusätzlich 256 Mbyte SDRAM-Speichermodule.

Speichermodule mit unterschiedlicher Speicherkapazität können kombiniert werden.

DIMM = Dual Inline Memory Module

SDRAM = Synchronous Dynamic Random Access Memory



Es dürfen nur ungepufferte 3,3V-Speichermodule verwendet werden. Gepuffert Speichermodule sind nicht erlaubt.

SDRAM-Speichermodule müssen für eine Taktfrequenz von 100 MHz oder höher ausgelegt sein (nach PC100-Spezifikation).

Speichermodul einbauen

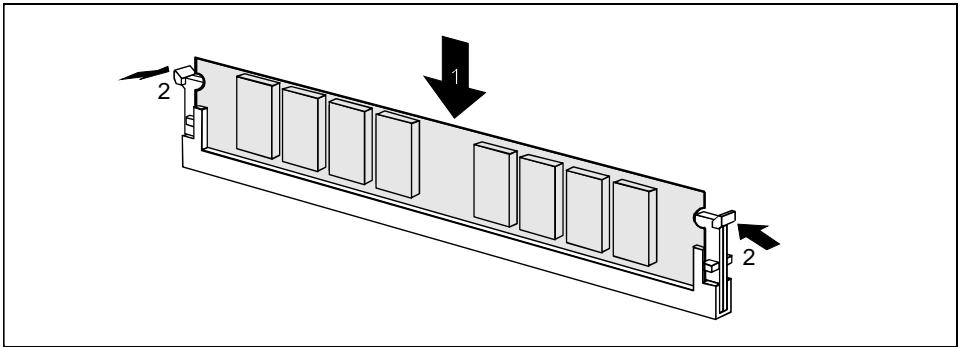

- ▶ Klappen Sie die Halterungen des entsprechenden Einbauplatzes an beiden Seiten nach außen.
- ▶ Stecken Sie das Speichermodul in den Einbauplatz (1).
- ▶ Klappen Sie dabei die seitlichen Halterungen hoch, bis sie am Speichermodul einrasten (2).

Speichermodul ausbauen

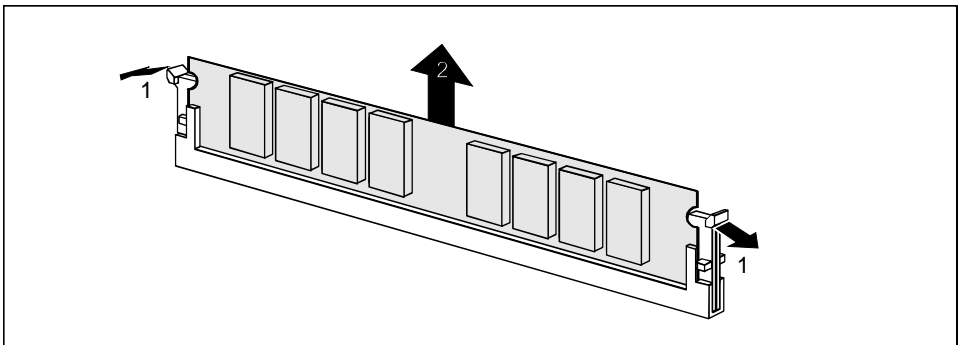

- ▶ Drücken Sie die Halterungen auf der linken und auf der rechten Seite nach außen (1).
- ▶ Ziehen Sie das Speichermodul aus dem Einbauplatz (2).

Lithium-Batterie austauschen



Bei unsachgemäßem Austausch der Lithium-Batterie besteht Explosionsgefahr

Die Lithium-Batterie darf nur durch identische oder vom Hersteller empfohlene Typen (CR2032) ersetzt werden.

Die Lithium-Batterie gehört nicht in den Hausmüll. Sie wird vom Hersteller, Händler oder deren Beauftragten kostenlos zurückgenommen, um sie einer Verwertung bzw. Entsorgung zuzuführen.

Die Batterieverordnung verpflichtet Endverbraucher von Batterien, die Abfall sind, zu Rückgabe an den Vertreiber oder an von öffentlich-rechtlichen Entsorgungsträgern dafür eingerichtete Rücknahmestellen.

Achten Sie beim Austausch unbedingt auf die richtige Polung der Lithium-Batterie - Pluspol nach oben!

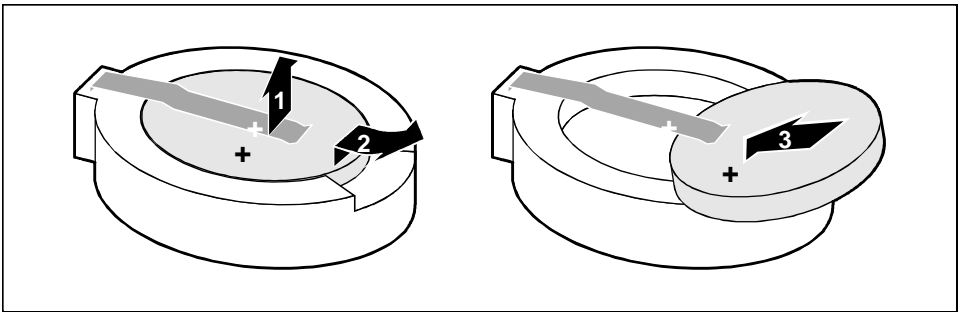

- ▶ Heben Sie die Kontaktfeder nur wenige Millimeter nach oben (1), bis Sie die Lithium-Batterie aus der Halterung ziehen können (2).
- ▶ Schieben Sie die neue Lithium-Batterie des identischen Typs in die Halterung (3).

Glossar

Die unten aufgeführten Fachbegriffe bzw. Abkürzungen stellen keine vollständige Aufzählung aller gebräuchlichen Fachbegriffe bzw. Abkürzungen dar.

Nicht alle hier aufgeführten Fachbegriffe bzw. Abkürzungen gelten für die beschriebene Systembaugruppe.

ACPI	Advanced Configuration and Power Interface
AC'97	Audio Codec '97
AGP	Accelerated Graphics Port
AMR.....	Audio Modem Riser
AOL	Alert On LAN
APM.....	Advanced Power Management
ATA.....	Advanced Technology Attachment
BIOS	Basic Input Output System
CAN	Controller Area Network
CPU.....	Central Processing Unit
C-RIMM	Continuity Rambus Inline Memory Module
DIMM.....	Dual Inline Memory Module
ECC.....	Error Correcting Code
EEPROM.....	Electrical Erasable Programmable Read Only Memory
FDC	Floppy Disk Controller
FIFO	First-In First-Out
FSB.....	Front Side Bus
FWH	Firmware Hub
GMCH.....	Graphics and Memory Controller Hub
I ² C.....	Inter Integrated Circuit
IAPC	Instantly Available Power Managed Desktop PC Design
ICH	I/O Controller Hub
IDE.....	Intelligent Drive Electronics
IPSEC.....	Internet Protocol Security
ISA.....	Industrial Standard Architecture
LAN.....	Local Area Network
LSA.....	LAN Desk Service Agent
MCH	Memory Controller Hub
MMX	MultiMedia eXtension
PCI.....	Peripheral Component Interconnect
PXE	Preboot eXecution Environment
RAM.....	Random Access Memory
RAMDAC	Random Access Memory Digital Analog Converter
RDRAM.....	Rambus Dynamic Random Access Memory
RIMM.....	Rambus Inline Memory Module
RTC	Real-Time Clock
SB.....	Soundblaster
SDRAM.....	Synchronous Dynamic Random Access Memory
SGRAM	Synchronous Graphic Random Access Memory
SMBus.....	System Management Bus
SVGA.....	Super Video Graphic Adapter
USB	Universal Serial Bus
VGA.....	Video Graphic Adapter
WOL	Wake On LAN